

• *VB-FullAir*

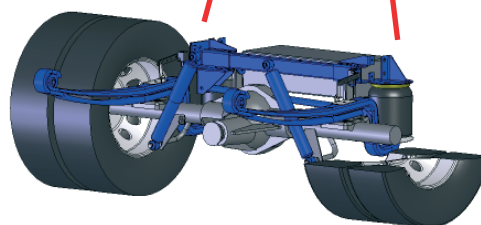

Iveco Daily 35-50C



mit VB-FullAir 2-Corner Luftfederung

www.vbairsuspension.com

Iveco Daily 35-50C

mit VB-FullAir 2-Corner Luftfederung

Der Iveco Daily ist jetzt verfügbar mit Luftfederung auf der Hinterachse. Der Daily eignet sich aus technischer Sicht hervorragend für die Ergänzung mit einem Luftfederungssystem. Die bei VB-Airsuspension entwickelte Hinterachsluftfederung ist als Nachrüstlösung verfügbar für neue und gebrauchte Fahrzeuge. Unsere VB-FullAir 2C Vollluftfederung ist über die VB-Partner und über die Iveco Händlerorganisation zu beziehen.

Einsatzbedingungen

Der Iveco Daily wird für eine breite Skala von Einsatzbedingungen verwendet. Für die Personenbeförderung, Behindertentransport, Rettungsfahrzeuge, Wohnmobile, Fahrzeuge für Autotransport und für stoßempfindliche Produkte, ist eine Luftfederung erforderlich. Unsere VB-FullAir-2C bietet für diese und andere Einsatzbedingungen immer eine passende Lösung.

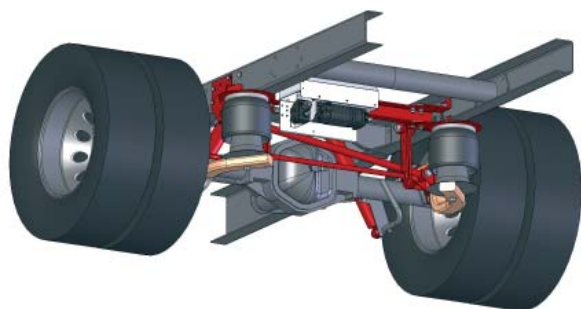

VB-FullAir-2C Steuerung

Der VB-FullAir-2C ist eine reine Vollluftfederung für die Hinterachse, die mittels elektronischer Steuerung - VB-ASCU (VB-Air Suspension Control Unit) - das Niveau des Fahrzeuges automatisch kontrolliert und korrigiert.

Dieses ständige Kontrollieren und Korrigieren, unabhängig von der Beladung, in Längst- und Querrichtung und von der Schwerpunkthöhe, sorgt automatisch für ein sicheres Fahrverhalten und eine Erhöhung des Komforts. Das durch den Fahrzeughersteller vorgegebene zul. Gesamtgewicht bleibt unverändert.

Software

Die Steuerung der Hinterachsluftfederung ist kompatibel mit der Fahrzeugelektronik des Iveco Daily. Verschiedene Softwarevarianten machen es möglich, die VB-FullAir-2C an den jeweiligen Verwendungszweck des Fahrzeugs anzupassen.



Die Vorteile VB-FullAir-2C:

- Verbesserter Federungskomfort
- Konstante Fahrhöhe unabhängig von der Beladung
- Verbesserte Straßenlage und Stabilität
- Schützt empfindliche Güter beim Transport
- Schonender, komfortabler Transport von Personen
- Heben / Senken des Niveaus mittels Bediengerät
- Verringerter Verschleiß von Reifen / Bremsen
- Umweltfreundlicher, reduzierter CO2 Ausstoß

Niveau Anpassung

Das Niveau kann im Stand manuell mit dem serienmäßigen Bediengerät geändert werden. Heckabsenkung und Anheben gehören als Standard zu den Möglichkeiten des Systems.

Wartung

Die Luftfederung vom Iveco Daily kann bei Bedarf über die VB-Partner und über die Iveco Händlerorganisationen gewartet werden.



| Technische Daten: Fahrzeug mit: | VB-FullAir 2C | |
|---|---------------|--------|
| | 35-45C | 45-50C |
| Fahrniveau mit Blattfederung (Nicht Beladen) | 685mm | 685mm |
| Fahrniveau mit VB-FullAir | 580mm | 600mm |
| Höchstes Niveau (0-5km/St.) | +25mm | +25mm |
| Niedrigstes Niveau (0-5km/St.) | -40mm | -40mm |

(Die Höhen sind: Höhe Fahrgestell oberhalb der Hinterachse).

Für mehr Information: info@vbairsuspension.com



© 01-2010